

Inokim Quick 4



Uživatelský manuál

OBSAH

Proč čtete tento návod?	2
Bezpečnostní předpisy	3
Specifikace	5
Rozložení koloběžky	7
Složení koloběžky	9
Nabíjení	10
Provoz	11
Jízda	12
Funkce	12
Nastavení	13
Chyby	14
Údržba	15
Údržba baterie	15

PROČ ČTĚTE TENTO NÁVOD?

Pochopení funkcí, výkonu, správné používání a údržby vaší nové INOKIM koloběžky vám pomůže:



UŽIJTE SI JÍZDU

Vytěžte ze své první jízdy maximum.



JEZDĚTE CHYTŘE A OPATRNĚ

Pro bezpečnost sebe i svého okolí.



UDRŽBA

Bezpečnost a funkčnost po mnoho let.

Převzetí odpovědnosti

Unicooltech nenesse odpovědnost za jakékoli zvláštní, následné nebo náhodné škody způsobené používáním nebo nesprávným použitím našich produktů. Uživatel souhlasí s převzetím plné odpovědnosti za všechna taková rizika a jakýkoli incident, zranění osob nebo škodu na majetek způsobený nesprávným používáním výrobku.

BEZPEČNOSTNÍ PŘEDPISY

VAROVÁNÍ

Vždy používejte přilbu. Nejvážnější zranění, ke kterým dochází při jízdě je zranění hlavy. Tomu lze předejít, pokud nosí helmu.

Dodržujte místní zákony a předpisy určité země nebo oblasti vyžadující bezpečnostní zařízení nebo vybavení. Vaší odpovědností je, znát státní zákony a následně je dodržovat.

Je zakázáno jezdit za špatných povětrnostních podmínek.

Nikdy nejezděte v dešti, sněhu, vodě, na zledovatělých silnicích, špatné viditelnosti a povětrnostních podmínek.

Před každou jízdou pevně zajistěte sklopnou páku a zkontrolujte brzdy.

Neprovádějte žádné kaskadérské kousky a skoky. Při těchto akrobaciích přibývají rizika na zranění a poškození vaší koloběžky.

Nevozte další cestující. Koloběžka je určena pouze pro jednu osobu.

Svou první jízdou provádějte na odlehlém místě, bez jakýchkoliv překážek.

BEZPEČNOSTNÍ PŘEDPISY PRO BATERIE

POUŽÍVEJTE POUZE NABÍJEČKU INOKIM QUICK4.

Udržujte baterii mimo dosah dětí a domácích zvířat.

Vystavení napětí baterie může způsobit smrt nebo vážné zranění.

Před prováděním jakékoli údržby odpojte baterii ze zásuvky.

Je zakázáno provozovat koloběžku INOKIM, pokud je zapojena do elektrické zásuvky.

NEPOUŽÍVEJTE KOLOBĚŽKU, pokud baterie:

- Je poškozena
- Vydává neobvyklý zápach nebo nadměrné teplo
- Vykazuje jakékoli netěsnosti

Pozor na vodu!



Tato koloběžka a její součásti nejsou vodotěsné. Nedovolte, aby se voda dostala do koloběžky a do jiných součástí. **Na poškozené části koloběžky vlivem vlhkosti se záruka nevztahuje.**

- Nikdy jej nepoužívejte, pokud je vozovka mokrá kvůli dešti, sněhu a kroupám.
- Pokud myjete nebo stříkáte vodu na elektrická zařízení, může to způsobit poruchu nebo požár.



Pozor!

Minimálně jednou za měsíc namažte všechny rotující, otočné a pohyblivé části vaší koloběžky, v opačném případě, může dojít ke zadření třecích ploch součástí.

V tomto okamžiku zaniká nárok na **záruční opravu** vaší koloběžky!

SPECIFIKACE

Model	Inokim Quick 4
Lithiová baterie	52V 16 Ah (Samsung)
Hmotnost (+-0,5 kg)	21,5 kg
Dojezd (režim plné rychlosti 25 km/h, 75 kg, 25 °C)	55 km
Dojezd (Eko režim 15 km/h 75 kg, 25 °C)	70 km
Doba nabíjení (H)	7 hodiny
Motor (jmenovitý výkon)	600W bez převodovky
Motor (špičkový výkon)	1100W bez převodovky
Brzdy	Přední a zadní bubnové brzdy
Velikost pneumatiky	Pneumatiky 10"/2,5
Tlak v pneumatikách	2.7 až 3,4 bar
Složená velikost D x Š x V (cm)	Rozměry 110 x 55 x 25 cm
Rozložená velikost D x Š x V (cm)	Rozměry 113 x 57 x 120 cm
Nosnost	120 kg
Osvětlení	Integrované LED přední a zadní světlo
Plyn	Elektrický palcový plyn

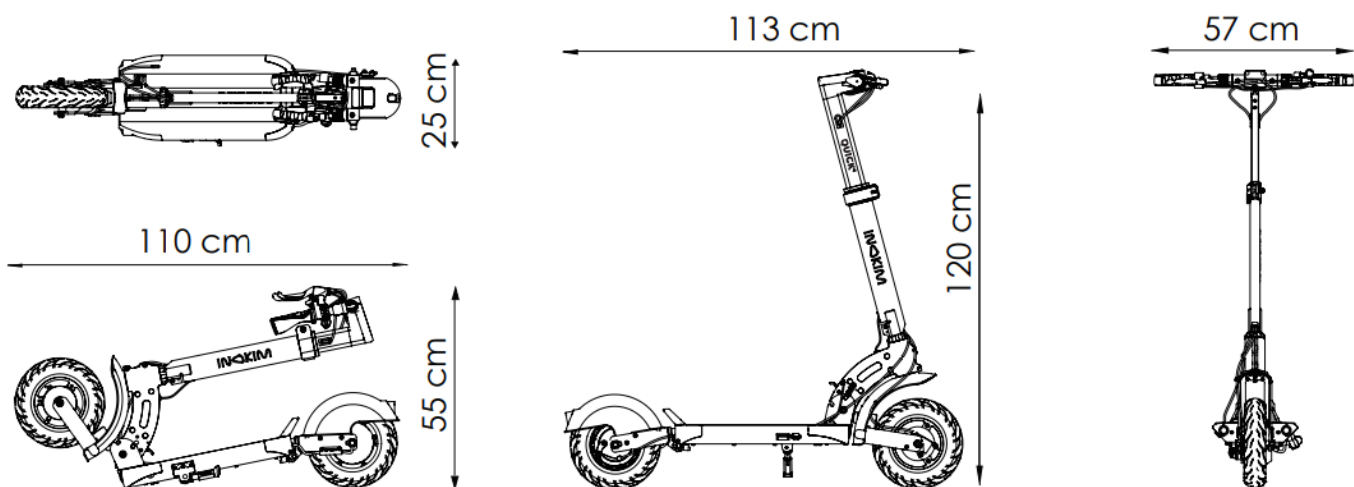

POPIS

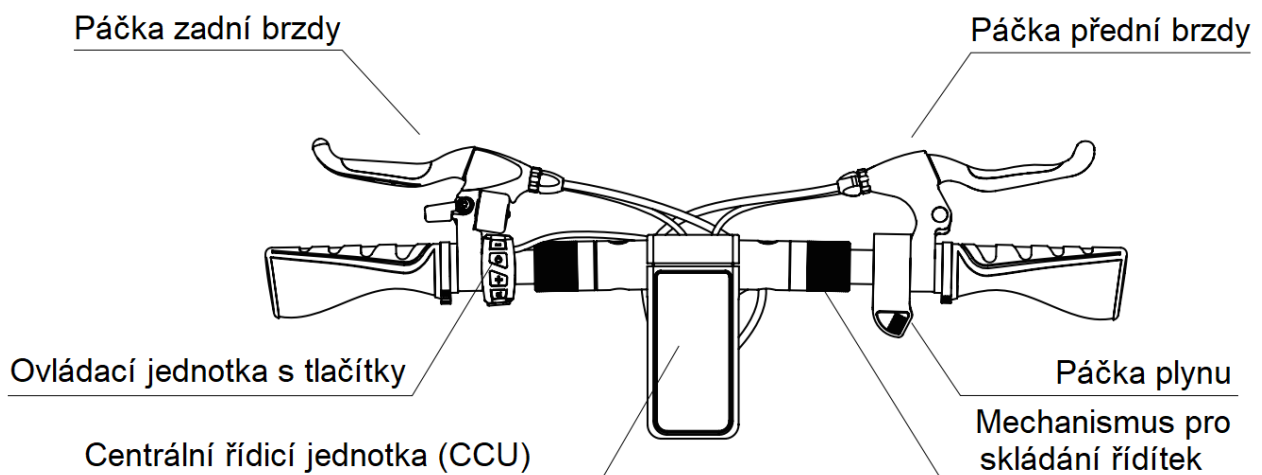
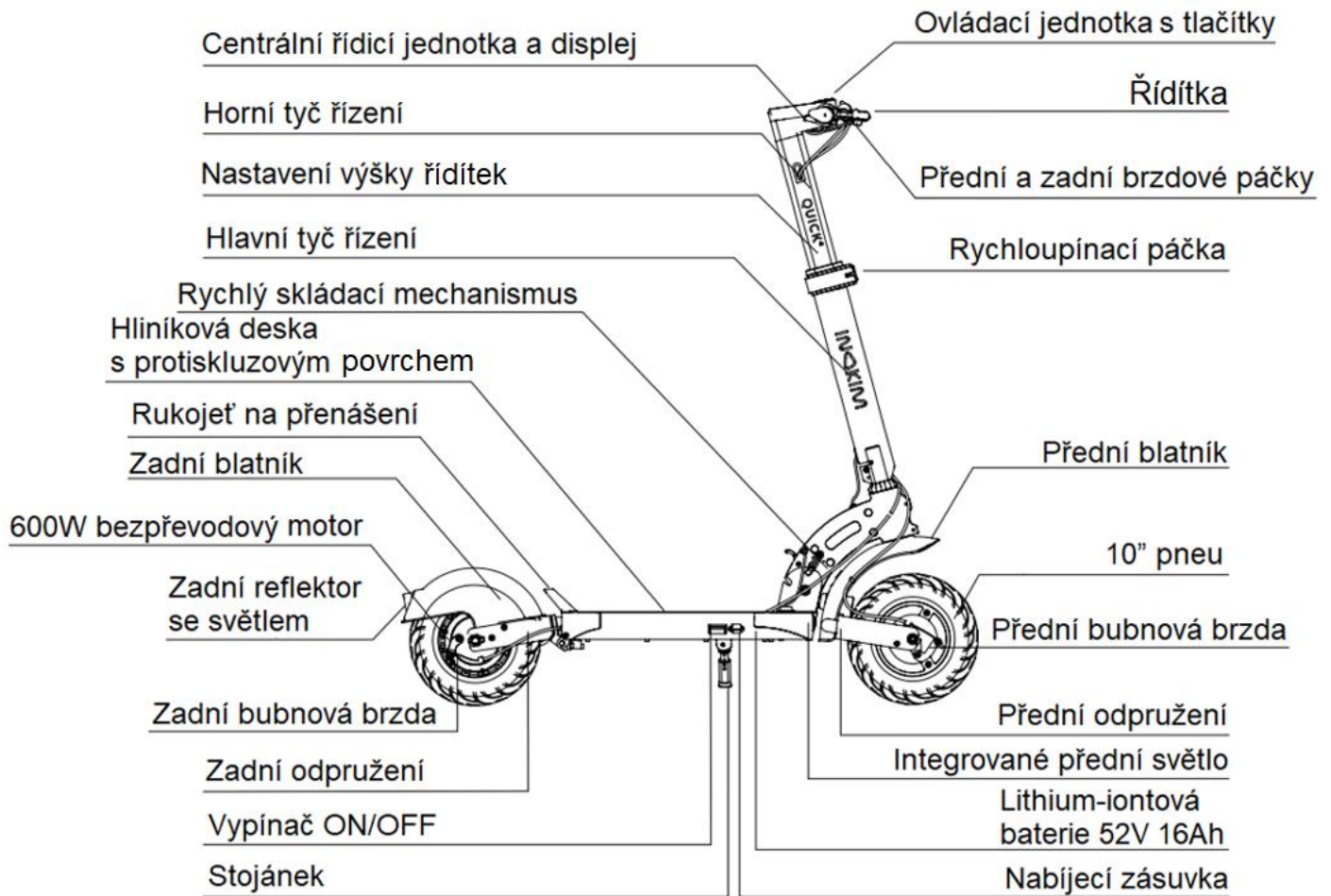

ROZLOŽENÍ KOLOBĚŽKY

1

Rukou sešlápněte **ČERVENÝ** pedál skládacího mechanismu a rozložte tyč řízení.

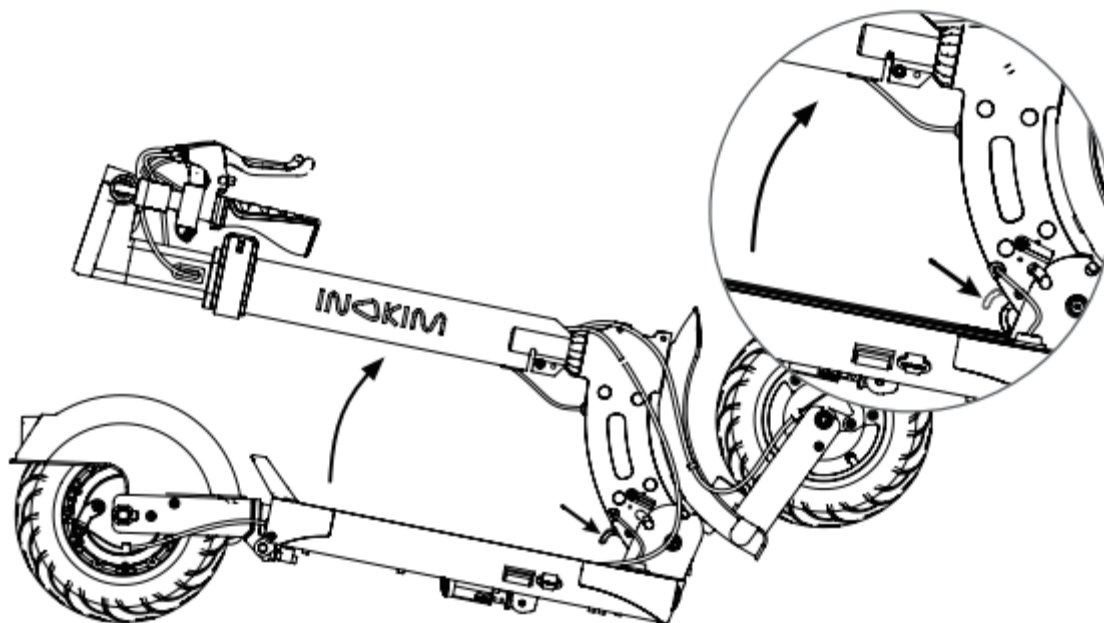

2

Vytáhněte a vysuňte tyč řízení, dokud neuslyšíte cvaknutí zajišťovacího mechanismu.

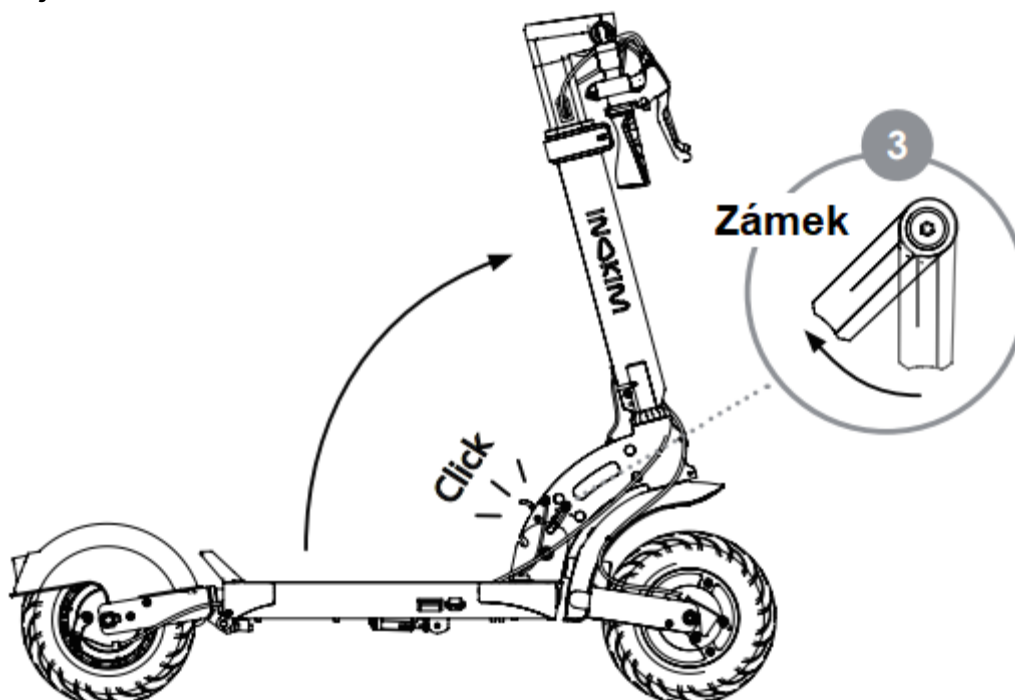

3

K zajištění skládacího mechanismu použijte **ČERVENÝ BEZPEČNOSTNÍ ZÁMEK**.

4

Rozložte řídítka, dokud nezaklapnou na své místo.

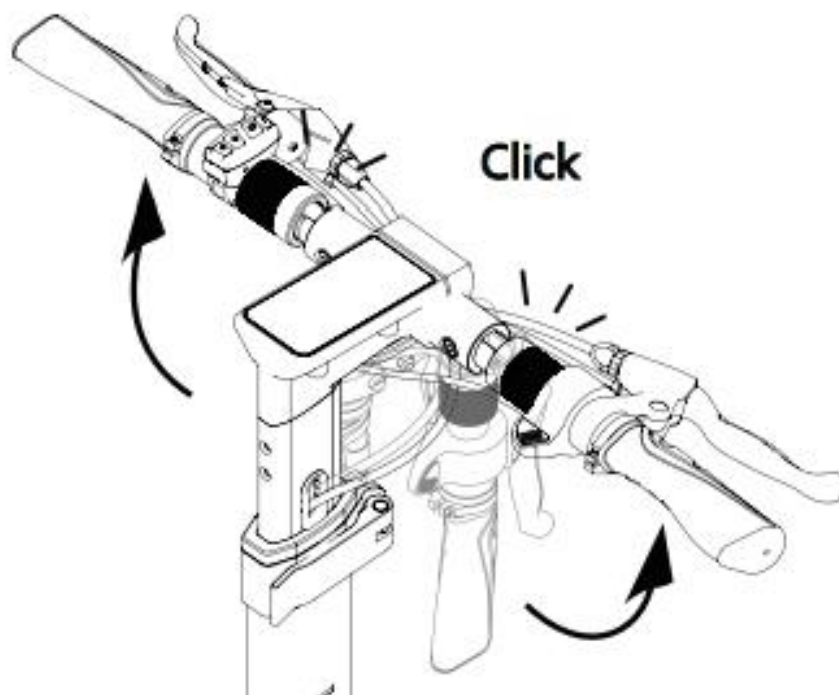

5

Na tyči řízení otevřete ČERVENOU rychloupínací páčku, posuňte tyč řízení do požadované výšky a páčku zajistěte.

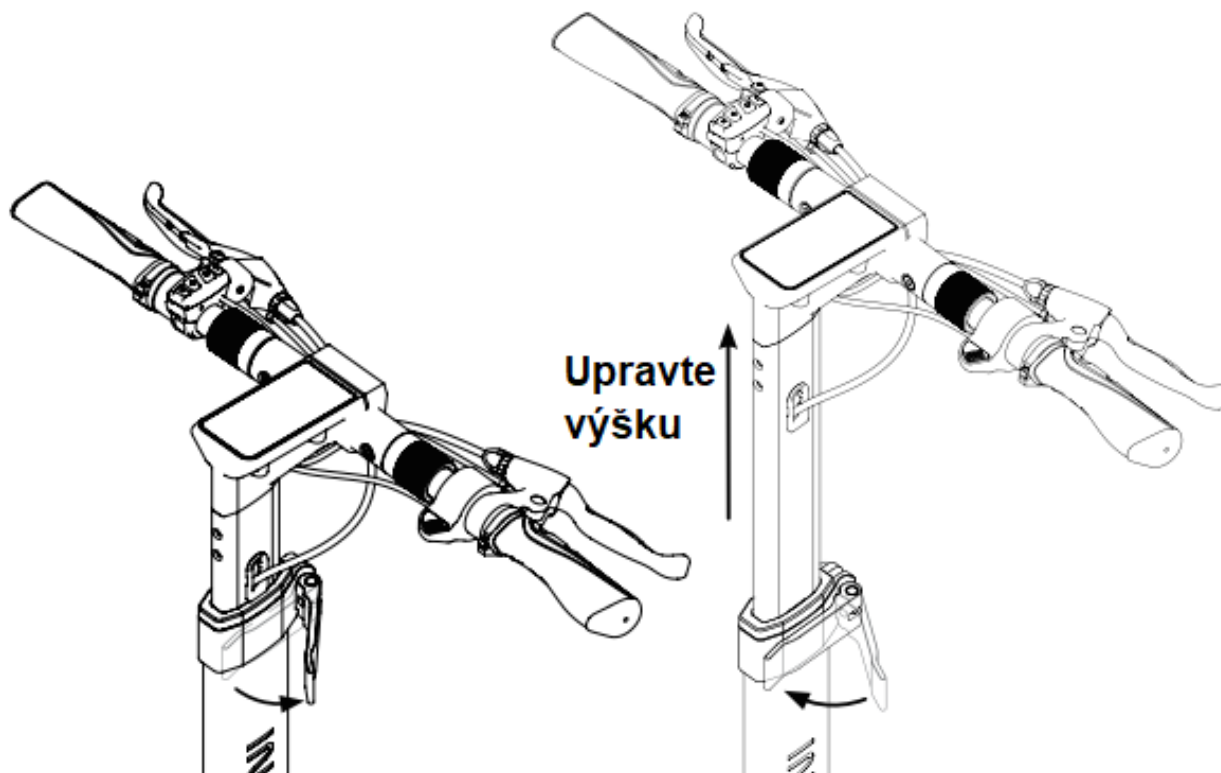

SLOŽENÍ KOLOBĚŽKY

Pro složení koloběžky opakujte rozkládání v opačném pořadí:

- 1 Chcete-li říditka složit, odsuňte ČERVENÉ bezpečnostní objímky stranou

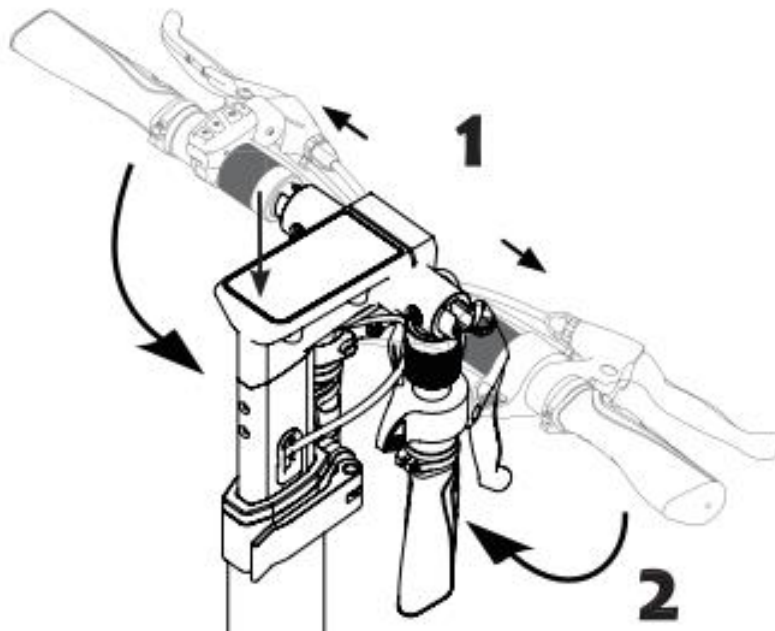

- 2 Pro složení koloběžky uvolněte ČERVENÝ BEZPEČNOSTNÍ ZÁMEK, zatlačte řídicí tyč pevně dopředu a zároveň pomocí nohy sešlápněte ČERVENÝ pedál dolů, abyste uvolnili SKLÁDACÍ MECHANISMUS

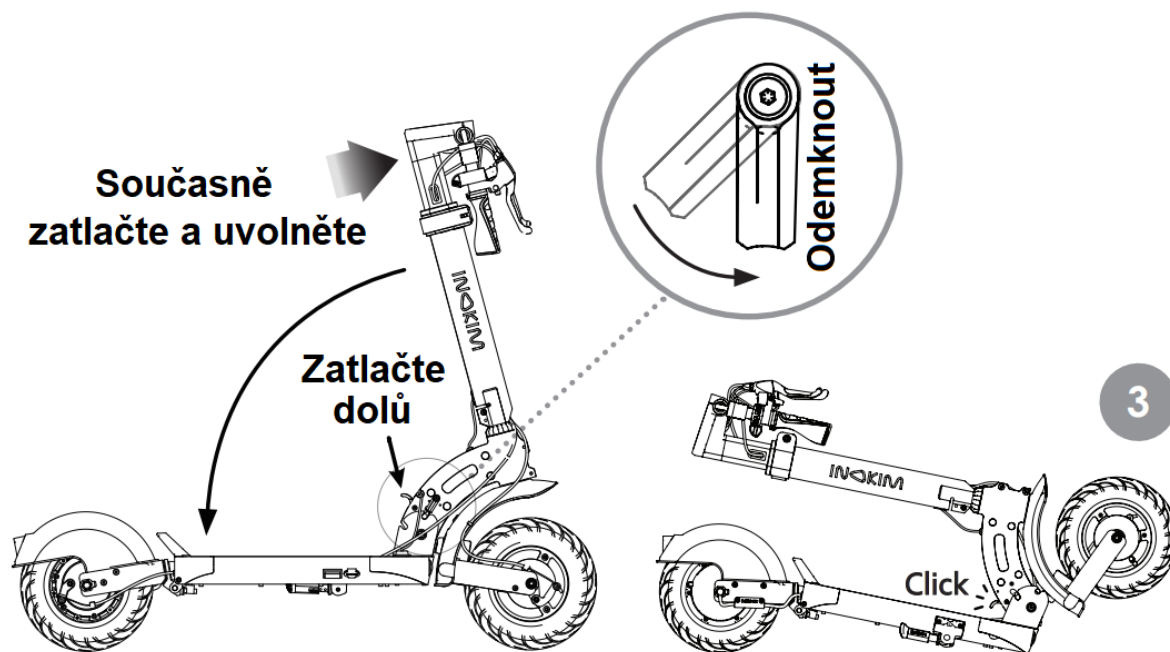

NABÍJENÍ

- 1 Otevřete gumovou krytku pod rámem a připojte nabíječku do konektoru.

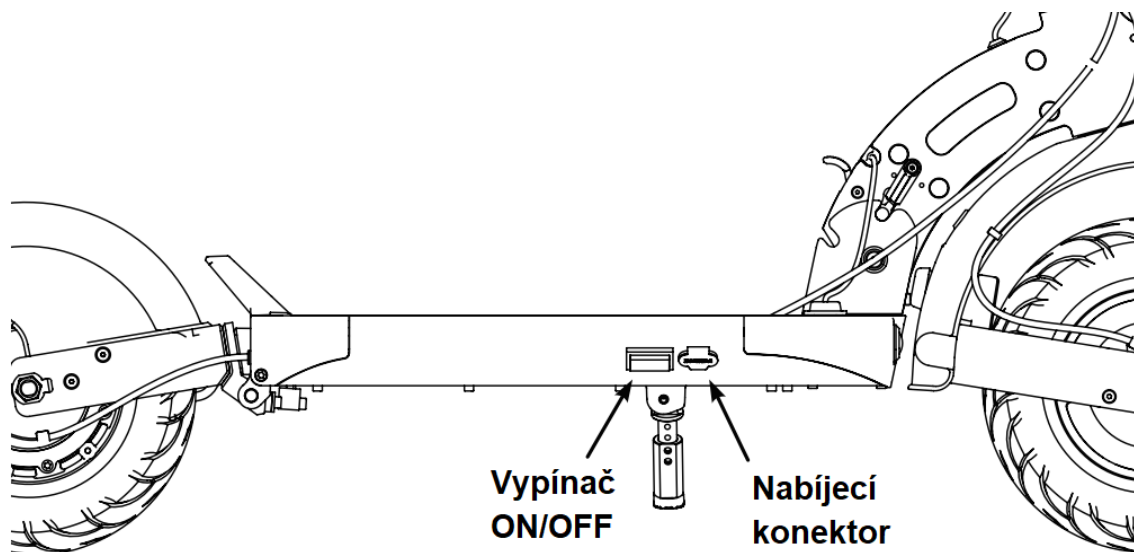

Kontrolka nabíjení:

ČERVENÉ světlo - Nabíjení baterie

ZELENÉ světlo - Nabíjení dokončeno

- 2 **Pozor!** Před nabíjením a montáží baterie si pečlivě přečtěte část o bezpečnosti a údržbě baterie.

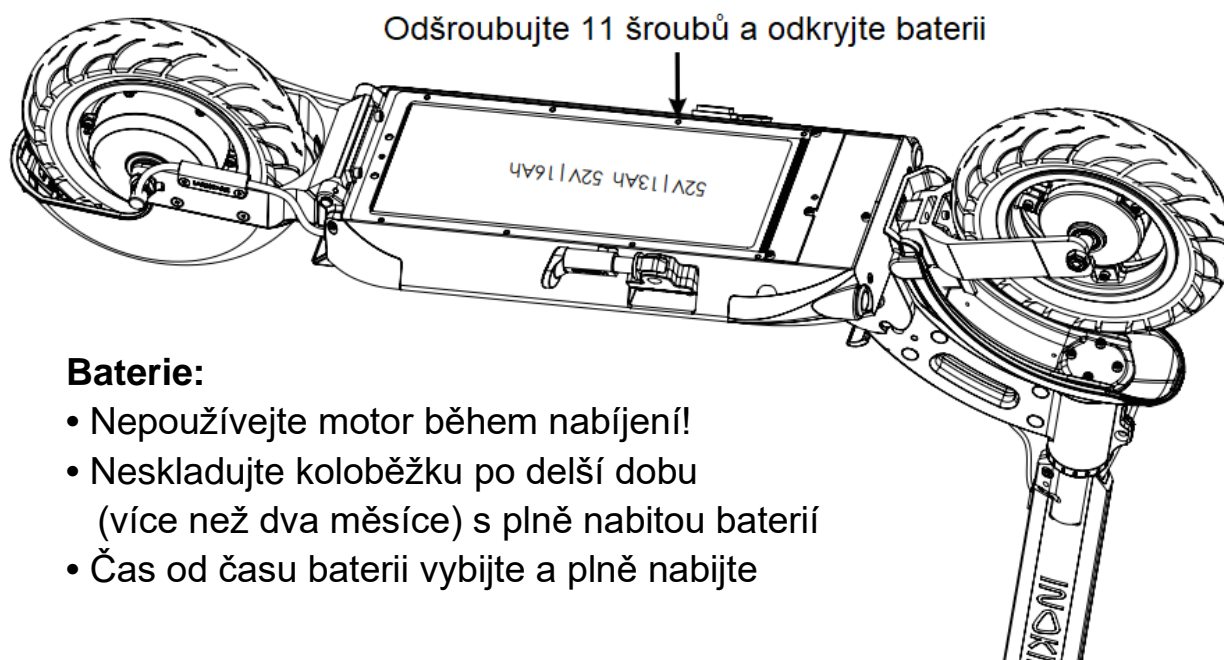

Baterie:

- Nepoužívejte motor během nabíjení!
- Neskladujte koloběžku po delší dobu (více než dva měsíce) s plně nabitou baterií
- Čas od času baterii vybijte a plně nabijte

PROVOZ

LCD DISPLEJ

Koloběžka QUICK4 obsahuje centrální řídicí jednotku (CCU) ve středu řídítek. LCD s řídicí jednotkou zobrazuje funkce, které můžete pomocí ovládacích tlačítek na levé straně řídítek upravovat.

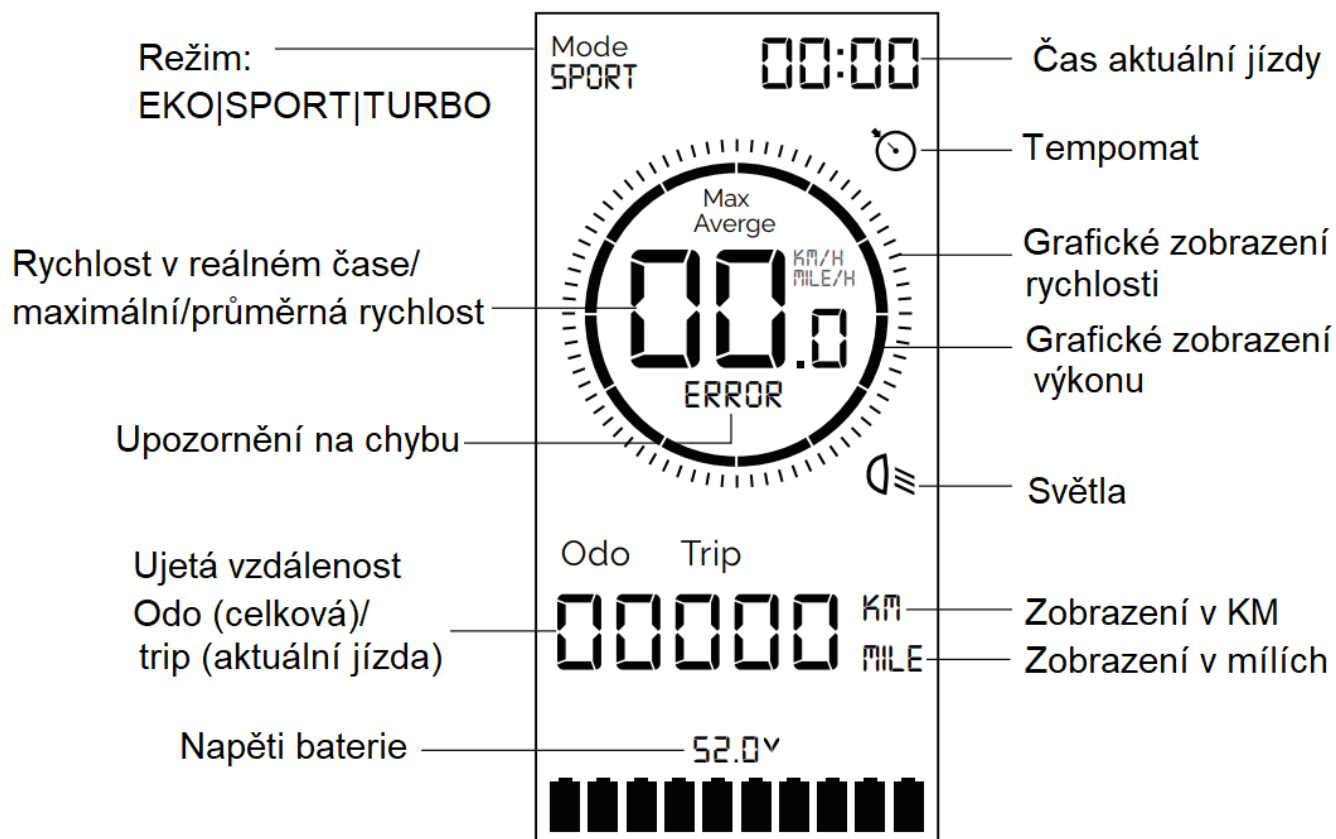

TLAČÍTKA A FUNKCE OVLÁDACÍHO PANELU NA STRANĚ ŘÍDÍTEK

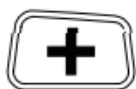

Nahoru / Zvýšit



Vybrat / Přepínací menu / Opustit menu



Dolů / Snížit



Světlo



JÍZDA

Zapnout:

 Zapněte baterii, použijte vypínač On/Off pod deskou na pravé straně koloběžky.

Stisknutím tlačítka  na ovládací jednotce.

Jakmile je systém zapnutý, je v režimu parkování. Chcete-li začít jezdit, musíte provést některou z následujících akcí:

1. Krátce stiskněte jednu z brzdových páček
2. Rychle dvakrát stiskněte plyn
3. Stiskněte  nebo  nebo 

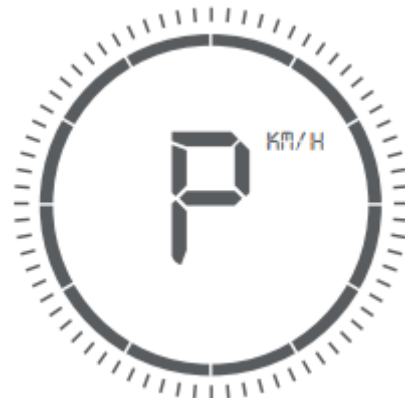

Vypnout:

Vypnutí na krátkou dobu:

Stisknutím  na 3 sekundy systém vypnete.

Vypnutí na dlouhou dobu:

 Vypněte baterii, použijte vypínač On/Off pod deskou na pravé straně koloběžky.

Po 30 sekundách nečinnosti systém přejde do parkovacího režimu.

Po 3 minutách nečinnosti se systém automaticky vypne.

FUNKCE

MODE

Když je systém ZAPNUTÝ, stiskněte  pro režim TURBO, stiskněte  pro režim ECO.

SVĚTLA

Když je napájení zapnuto, dlouze stiskněte  pro zapnutí světel.

Když je napájení v noci zapnuto, světelný senzor automaticky zapne světla.

Tuto funkci lze nastavit pro různou citlivost ve tmě.

ZOBRAZENÍ VZDÁLENOSTI

Při prvním zapnutí systému, se na displeji standardně zobrazí vzdálenost aktuální jízdy.

Odo Trip
00000 KM
00000 MILE

Každé stisknutí  změní zobrazované informace:

- ODO (celková vzdálenost QUICK4)
- Vzdálenost aktuální cesty
- Průměrná rychlost při aktuální jízdě
- Maximální rychlost při aktuální jízdě



Průměrná rychlost a maximální rychlost se zobrazí pouze na 2 sekundy.

RESET AKTUÁLNÍ JÍZDY

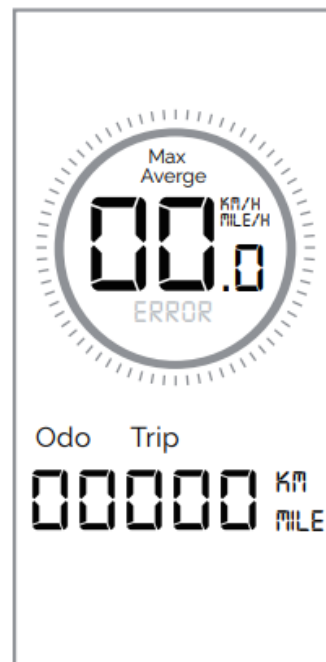
Když se zobrazí Trip (aktuální jízda), stiskněte  2 sekundy



NASTAVENÍ

Pro vstup do **NASTAVENÍ**: když je systém zapnutý, stiskněte  +  současně po dobu 2 sekund.

P 1.1 objeví se.

P 1.1 - JAS LCD

 zvýšit  snížit

0000 1 - 0000 5 (5 úrovní jasu LCD)

P 1.2 - OMEZENÍ RYCHLOSTI

V **NASTAVENÍ** stiskněte jednou  pro zadání P 1.2 Rychlostního omezení. Výchozí a maximální rychlost motoru je 25 km/h.

Maximální rychlost můžete snížit stisknutím .

Stisknutím  můžete zvýšit maximální rychlost až na 25 km/h.

P 1.3 - FUNKCE TEMPOMAT

V **NASTAVENÍ** stiskněte  x2 krát pro vstup do **P 1.3 - Funkce tempomatu**.

Ve výchozím nastavení je tempomat Vypnut.

Stisknutím  nebo  tempomat zapnete.

Na displeji se zobrazí  tempomat zapnutý.

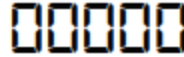
Na displeji se zobrazí  tempomat vypnutý

P 1.4 - NASTAVENÍ KM / MÍLE

V **NASTAVENÍ** stiskněte  x3 krát pro vstup **P 1.4- KM/ Míle nastavení**.

Ve výchozím nastavení jsou jednotky nastaveny na Míle.

Stisknutím  nebo  přepnete z Mílí na kilometry.

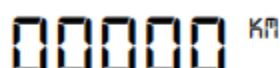
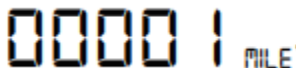
Na displeji se zobrazí  ^{KM} nebo  ^{MILE}

P 1.5 - AUTOMATICKÁ CITLIVOST OSVĚTLENÍ VE TMĚ

V nastavení stiskněte  x4 krát pro vstup do **P 1.5- Automatická citlivost na osvětlení ve tmě**.

Stisknutím  zvýšíte citlivost automatického rozsvícení světel ve tmě.

Stisknutím  snížíte citlivost automatického rozsvícení světel ve tmě.

CHYBY

ERROR

Bude blikat, pokud dojde k chybě v elektrickém systému.

Error 21 - Porucha snímačů brzd

Error 22 - Porucha plynu

Error 24 - Chyba signálu motoru

Error 40 - Chyba ovladače

ÚDRŽBA

Jak udržovat vaši koloběžku v co nejlepším stavu, doporučujeme vám:



JEDNOU DENNĚ

Před jízdou zkontrolujte tlak vzduchu v pneumatikách (2.7 až 3,4 bar), brzdy a stav baterie.



JEDNOU TÝDNĚ

Zkontrolujte stav pneumatik a kvalitu brzd. Zkontrolujte uvolněné šrouby.



KAŽDÝCH 6 MĚSÍCŮ

Otevřete kryt baterie a zkontrolujte těsnění. Nechte koloběžku zkontrolovat a opravit v našem servise

ÚDRŽBA BATERIE



MAXIMALIZUJTE VÝKON BATERIE

1. Před prvním použitím, baterii QUICK4 plně nabijte, v opačném případě může dojít ke zkrácení životnosti baterie.
2. NENECHÁVEJTE plně nabitou baterii připojenou k nabíječce, protože přebíjení může zkrátit životnost baterie.
3. Vyhněte se extrémním teplotám
Vždy se snažte baterii skladovat mezi teplotami 15 °C a 25 °C (59 °F a 77 °F).
Extrémní teploty snižují kapacitu a životnost baterie. Zařízení s horkou nebo studenou baterií dočasně nemusí správně fungovat.
4. Alespoň jednou za měsíc baterii plně nabijte.
5. Čas od času vybijte baterii.
Využijte veškerou energii uloženou v baterii.
6. Před uložením na delší dobu nabijte baterii do poloviny.



BEZPEČNOSTNÍ PŘEDPISY BATERIE

Udržujte baterii mimo dosah dětí a domácích zvířat, opačným případem může baterie způsobit smrt nebo vážné zranění.

Před prováděním jakékoli údržby odpojte baterii od zásuvky.

Nepoužívejte koloběžku, pokud je připojena k elektrické síti.

Úraz elektrickým proudem může způsobit vážné zranění a poškození koloběžka

NEPOUŽÍVEJTE koloběžku, pokud baterie:

- Je poškozena
- Vydává neobvyklý zápach nebo nadměrné teplo
- Vykazuje jakékoli netěsnosti

Nabíjejte baterii pouze pomocí nabíječky schválené společností INOKIM.

Použití, skladování nebo nabíjení baterie mimo specifikační

limity popsané v této příručce, mohou vést ke ztrátě záruky, poškození baterie a neúčinné nabíjení baterie.

BATERIE NEOTVÍREJTE, NEŘEZEJTE ANI NEPŘEVRAČEJTE!

V PŘÍPADĚ VYTEČENÍ BATERIE, ZABRAŇTE KONTAKTU KAPALINY S KŮŽÍ NEBO OČIMA. POKUD K TOMU DOJDE, UMYJTE POSTIŽENÁ MÍSTA OKAMŽITĚ VODOU A VYHLEDEJTE LÉKAŘSKOU POMOC

BEZPEČNOST JÍZDY

Seznamte se s koloběžkou před jízdou. Otestujte si, jak se ovládá a obsluhuje. Zatačejte pomalu a plynule, dávejte si pozor také na brzdou dráhu koloběžky.

Chcete-li získat kontrolu nad svou koloběžkou, první jízdu provádějte na otevřeném prostoru bez překážek, které by vás rušily.

Koloběžka vyžaduje krátkou dobu seřízení a záběhu, aby se všechny pohyblivé části samy nastavily do správné polohy.

Před každou jízdou vždy:

1. Zkontrolujte funkci brzd
2. Zkontrolujte pneumatiky, zda nejeví známky opotřebení
Otočte je, abyste se ujistili, že je ještě není třeba vyměnit
Ujistěte se, že se kola volně otáčejí mimo brzd.

3. Provedte vizuální kontrolu:

Všechny šrouby a matice jsou utažené a na svém místě.

Zkontrolujte, zda koloběžka nevykazuje známky opotřebení.

Pokud si nejste jisti, přineste svoji koloběžku autorizovanému distributorovi nebo vašemu prodejci.

TECHNIKA JÍZDY:

Před jízdou umístěte nohu co nejbližší k přední části koloběžky a druhou nohou nechte položenou na zemi. Promyslete si vaši dráhu jízdy.

Chcete-li se rozjed, odpíchněte se stojící nohou dopředu od země a poté jí přemístěte k první noze na desku koloběžky (jako na obyčejné koloběžce bez motoru). Poté co budete mít obě nohy na desce koloběžky, můžete použít palcovou páčku plynu (akcelerátoru) směrem dolů a tělo nakloňte mírně dopředu, abyste během zrychlování nepřepadli dozadu.



Při zrychlování se předkloňte.

Při brzdění nakloňte svou váhu dozadu!

Vyvarujte se přenášení tělesné hmotnosti na řídítka při zrychlování a zpomalování!

Držte jednu nohu za druhou (je pohodlnější položit jednu nohu dopředu a druhou pootočenou dozadu o 70-90°, jako na skateboardu/surfu). Pomůže vám to získat větší stabilitu.

Zatáčky – Zatáčení na koloběžce se provádějí jako na lyžích/surfu/ snowboardu. Tyč řízení by měla být rovnoběžná s tělem. Než zatočíte, rozhlédněte se a ujistěte se, že odbočení je bezpečné.

Brzdění – Nakloňte svou váhu dozadu tak, aby došlo k brzdění přes nohy, a ne přes řídítka a systém řízení.

Nejlepší je, naučit se nastavovat těžiště při zastavování, jinak může dojít k:

Převrácení dopředu a/nebo opotřebení a rozbití řídítek a systému řízení.



Jízda na koloběžce je stejná jako většina sportů, zahrnuje riziko zranění a poškození. Tím, že se rozhodnete jezdit na koloběžce, tak veškerá odpovědnost a přirozené riziko je na vás. Je důležité, abyste porozuměli všem bezpečnostním pravidlům a jednali podle nich.